

接线图

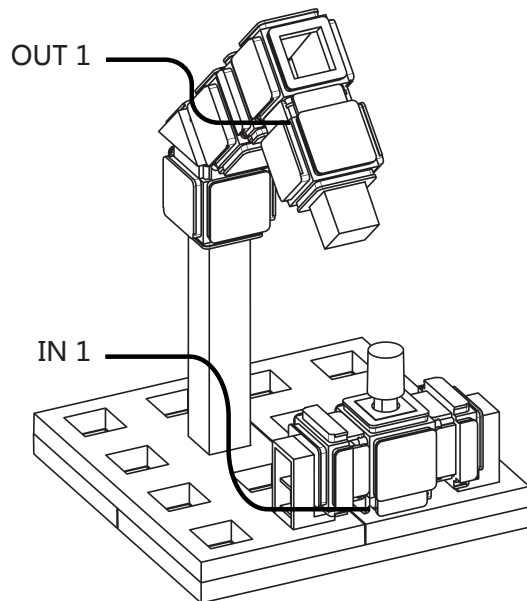

【4】装配检查

组装完成后，需按照下面的步骤检查装配情况

第 1 步 按照“接线图”将线都接在多功能扩展卡的对应接口上，连接好下载线，打开机器人电源，同时确保主板上的“MOT_LED”灯点亮。

第 2 步 下载装配检查用的 VJC 程序，它在配套光盘中的路径是“\ 例程 \ 台灯 \ 台灯_test.flw”。

下载方法参考《能力风暴® 智能机器人第三代 UIII 用户使用手册》中的“4.1.4 下载程序到主板”。

第 3 步 运行程序，屏幕上会显示“Test Start”。

第 4 步 长按触碰开关，白灯点亮，此时屏幕上显示“Turn ON”，松开触碰开关，白灯熄灭，此时屏幕上显示“Turn OFF”，继续长按和松开触碰开关，白灯会交替亮灭。

【5】操作项目

第 1 步 请下载示例用 VJC 程序，它在配套光盘中的路径是“\ 例程 \ 台灯 \ 台灯.flw”。

第 2 步 按动运行键，运行程序，会出现如下演示效果：每按下再松开触碰开关一次，白灯的亮灭状态改变一次，且是在松开触碰开关的时候改变的。

第 3 步 如果您想在按下的时候即改变白灯的亮灭状态，可以在程序中修改“NEXT”子程序，将其中的第一个条件循环（如图 1）的判断条件改为“通道 1 接通”，第二个条件循环的判断条件改为“通道 1 断开”即可。

图1 条件循环模块

